

# ESSENFELDER

PIANO DIGITAL

E-300



MANUAL DO USUÁRIO



Parabéns pela aquisição do seu **Piano Digital E-300!**

Recomendamos que você leia atentamente este manual para que possa aproveitar de forma plena todas as funções do seu instrumento.

## CARACTERÍSTICAS / ESPECIFICAÇÕES TÉCNICAS

- **Dimensões:** 138 cm de comprimento, 41,5 cm de profundidade, 83 cm de altura;
- **Peso:** 55 kg (piano montado com suporte);
- **Voltagem:** Bivolt
- **Teclado:** 88 teclas com simulação de martelo com contrapeso;
- **Níveis de toque:** 3 opções de níveis de sensibilidade / resposta ao toque;
- **Processador e opções de som:** 128 notas de polifonia; 299 opções de vozes selecionáveis, sendo 88 delas em HD; 58 sons de demonstração gravados na memória interna; 200 opções de ritmos selecionáveis.
- **Saída de som:** Dois alto-falantes de 25W;
- **Metrônomo integrado:** 20-280 bpm, opções para ajuste de compasso, opções para ajuste de tempo;
- **Função *Transpose*:** -12 / +12;
- **Função *Reverb* e efeito *Chorus***
- **Saída de fones de ouvido:** P10 e P2;
- **Conexões:** USB MIDI, entrada e saída auxiliar, unidade de pedais, conexão para microfone com ajuste de ganho.

## ACESSÓRIOS INCLUSOS

- Manual do usuário;
- Suporte do instrumento;
- Unidade com três pedais;
- Piano Digital;
- Adaptador elétrico AC;
- Porta partitura embutido ao móvel com dobradiças;
- Cabo USB AB.

## SUMÁRIO

1.	PRECAUÇÕES .....	5
2.	MONTAGEM DO PIANO .....	7
3.	OPERAÇÃO .....	9
4.	VOZES.....	17
5.	RITMOS .....	19
6.	TERMO DE GARANTIA .....	20

# 1. PRECAUÇÕES

## POR FAVOR LEIA ATENTAMENTE ANTES DE PROSSEGUIR.

Mantenha este manual em lugar seguro para futuras consultas.

Siga sempre as precauções básicas listadas abaixo para evitar a possibilidade de choque elétrico, curto-circuito, danos, incêndio ou outros perigos que causem ferimentos graves ou até mesmo morte. Essas precauções incluem, mas não se limitam a:

### **Fonte de Energia/ Adaptador Elétrico AC**

- Não coloque o cabo de alimentação perto de fontes de calor como aquecedores ou radiadores. Não dobre, curve demais ou coloque peso sobre o cabo de alimentação evitando danos ao mesmo.
- Use apenas a tensão especificada como correta para o instrumento. A tensão requerida é impressa na identificação do instrumento.
- Use apenas o adaptador que acompanha o piano. Usar o adaptador errado pode danificar ou superaquecer o instrumento.
- Verifique o plugue elétrico periodicamente e remova qualquer sujeira ou pó que se acumule sobre mesmo.

### **Não abra**

- Este instrumento contém peças que não podem ser separadas pelo usuário. Não abra e nem tente desmontar ou modificar os componentes internos do instrumento. Se parecer que o piano está com mau funcionamento, interrompa o uso imediatamente e encaminhe para a assistência técnica qualificada.

### **Cuidados no Manuseio**

- Não insira os dedos nos espaços presentes no instrumento e tome cuidado para que papel, peças metálicas ou outros objetos não caiam ou entrem nos mesmos. Medidas deste tipo evitam danos físicos e falha operacional do instrumento.
- Não apoie o seu peso ou coloque objetos pesados sobre o instrumento, também não use força excessiva nos botões, interruptores e conectores.

- Não use o instrumento ou fones de ouvido por um longo período em um nível de volume alto ou desconfortável, pois isso pode causar danos permanentes à sua audição.

- Para evitar interferências de outros equipamentos eletrônicos, certifique-se que o seu piano digital fique a pelo menos 30cm de distância de aparelhos de rádio, TV ou antenas.

#### **Advertência sobre água e fogo**

- Não exponha o instrumento a chuva, não o use perto de água ou em ambientes úmidos, nem próximo a qualquer recipiente (como vasos, garrafas ou copos) que contenha líquido que possa derramar. Se algum líquido for derramado sobre o instrumento, entrando no teclado ou nos botões, desligue-o imediatamente e desconecte o plugue da tomada, seque-o superficialmente e encaminhe o instrumento para uma assistência técnica qualificada.

- Nunca insira ou remova o plugue da fonte de energia da tomada com as mãos molhadas ou úmidas.

- Não coloque itens inflamáveis como velas ou outros sobre o instrumento, eles podem causar incêndio.

#### **Posicionamento do piano**

- Não coloque o instrumento em uma posição instável ou em local onde ele possa cair acidentalmente.

- Antes de mover o instrumento remova todos os cabos conectados, assim evitará danos aos cabos e acidentes.

- Ao configurar o produto verifique se a tomada de energia que você está usando é facilmente acessível. Se ocorrer algum problema ou mau funcionamento, desligue o instrumento e desconecte o plugue da tomada. Mesmo quando o interruptor de energia está desligado, a eletricidade ainda está fluindo pelo piano em um nível mínimo. Por isso, se você não for utilizar o instrumento por um longo período, certifique-se de desconectar o cabo de alimentação da tomada.

- Use apenas o suporte especificado para o instrumento. Ao instalar o instrumento no suporte use somente os parafusos fornecidos. Se não o fizer, poderá causar danos nos componentes internos ou resultar na queda do instrumento.

## 2. MONTAGEM DO PIANO

Tenha cuidado para não confundir nenhuma das peças e certifique-se de instalá-las na direção correta. Por favor, monte conforme indicado nas próximas páginas.

### Observações importantes:

- Para montar o suporte use apenas os parafusos fornecidos. O uso de qualquer outro parafuso pode resultar em uma montagem inadequada, causando danos ao teclado e à unidade do pedal;
- Certifique-se de desconectar o cabo do pedal ou da unidade de pedais ao colocar o instrumento em uma mesa ou tablado sem o suporte. Deixá-los conectados pode danificar tanto o teclado quando os pedais;
- O uso intensivo dos pedais pode danificar o chão. Recomenda-se a proteção do chão com um tapete ou semelhante.
- Certifique-se de que o suporte do piano está firme, seguro e se todos os parafusos foram apertados antes de utilizar o instrumento. Caso contrário, o suporte pode virar e o instrumento cair e causar danos ao usuário.
- Para desmontar, execute a sequência inversa de montagem.
- Para realizar a montagem você precisará de auxílio de um adulto e uma chave Philips.

1. Use os 4 parafusos longos para fixar um “pé” de cada lado da base do pedal e coloque os acabamentos de plástico nos furos da fixação dos pés.
2. Use os 9 parafusos menores para fixar a tampa traseira.
3. Ajuste o parafuso na parte inferior dos pedais conforme seu piso para que ele fique completamente apoiado.
4. Fixe o piano nos pés utilizando os 4 parafusos restantes.
5. Conecte com cuidado o cabo dos pedais na parte inferior do piano.



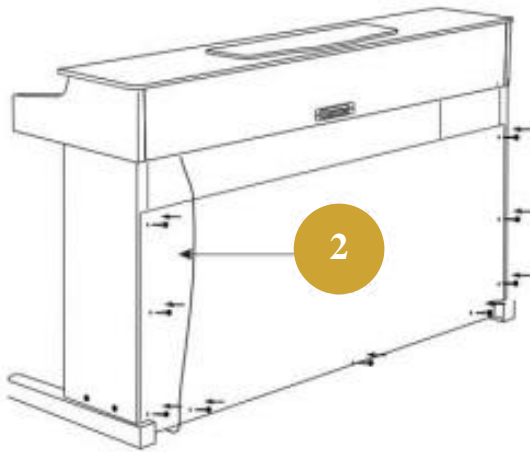
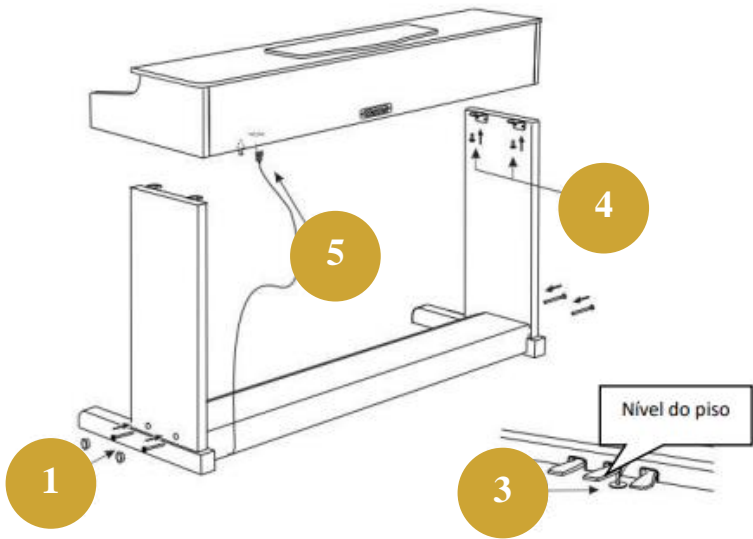

### 3. OPERAÇÃO

- **LIGAR E DESLIGAR**

a) Conecte o cabo de energia na tomada;

b) Pressione o botão ON/OFF por aproximadamente 1s;

c) A luz de energia na cor azul irá acender;

d) Para desligar, mantenha pressionado o botão ON/OFF por aproximadamente 1s.



- **CONTROLE DE VOLUME**

Quando você estiver tocando, gire o botão [VOLUME] para ajustar o volume do piano.



- **UTILIZANDO FONES DE OUVIDO**

Você pode tocar piano utilizando fones de ouvido, para isso, basta utilizar as saídas P2 ou P10 que se encontram embaixo do piano.

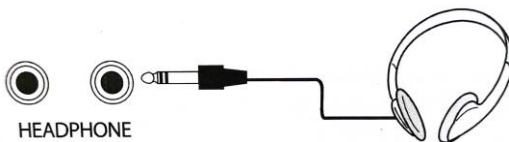

- **SELECIONANDO VOICE (INTRUMENTO)**

Este piano apresenta 299 opções de vozes que podem ser selecionadas através de atalhos no teclado. Você tem acesso rápido a 8 grupos principais de vozes em HD. Para selecionar uma voz, mantenha pressionado o botão [FUNCTION] e pressione a tecla branca correspondente a voz desejada no teclado.

VOICE	DESCRIÇÃO
PIANO	Amostra gravada de um piano de cauda orquestral. Perfeito para composições clássicas ou qualquer outro estilo que requiera um piano acústico.
E. PIANO	O som do piano elétrico é um som criado de forma sintética. Bom para ser utilizado em músicas variadas.
ÓRGAN (ÓRGÃO)	O som gravado de um órgão.
VIBES (VIBRAFONE)	O vibrafone é um instrumento de percussão tocado com baquetas.
STRINGS (CORDAS)	Um grande conjunto de instrumentos de cordas.
BRASS (SOPRO)	Conjunto de instrumentos de sopro, entre trompetes e cornetas.
FLUTE (FLAUTA)	O som da flauta de concerto.
PERCUSSION (PERCUSSÃO)	Selecione instrumentos de percussão e baterias.

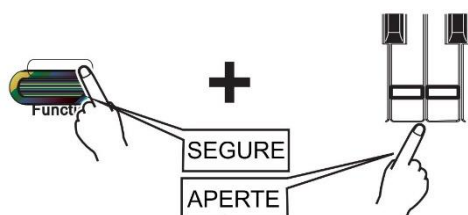

Para selecionar qualquer outra função VOICE, mantenha pressionado o botão [FUNCTION] e pressione as teclas brancas sinalizadas com [+] ou [-] após já ter selecionado um dos instrumentos acima.

- **SELECIONANDO A SENSIBILIDADE AO TOQUE (“resposta” DA TECLA)**

Este piano digital tem 3 ajustes de sensibilidade ao toque diferentes. Para ajustar a sensibilidade ao toque da tecla de acordo com a sua preferência, mantenha pressionado o botão [FUNCTION] e pressione a tecla [TOUCH +] ou [TOUCH -]. Repita este processo até encontrar a opção

desejada. Lembre-se que ao desligar e ligar o seu piano, esta configuração retornará ao padrão de fábrica.

- **USANDO O METRÔNOMO**

Para ligar e desligar o metrônomo integrado ao seu piano, pressione o botão [METRONOME]. Com o metrônomo ligado você poderá alterar o compasso de acordo com a sua preferência mantendo o botão [METRONOME] pressionado e selecionando as teclas brancas [BEAT 1/4], [BEAT 2/4], [BEAT 3/4] ou [BEAT 4/4].

**Ajustando o tempo do metrônomo:** O TEMPO padrão deste piano digital é de 120 bpm (batidas por minuto), porém, você tem a opção de ajustar o tempo do metrônomo dentro de um intervalo de 20 bpm a 280 bpm. Após ligar o metrônomo você pode escolher o tempo mantendo o botão [METRONOME] pressionado e pressionar as teclas brancas correspondentes a [TEMPO +] ou [TEMPO -] no teclado.

- **USANDO EFEITOS DIGITAIS**

Este piano digital tem 2 diferentes efeitos DSP para simular as funções REVERB e CHORUS.

Para ligar e desligar o efeito REVERB, basta manter pressionado o botão [FUNCTION] e pressionar as teclas brancas correspondentes as opções [REVERB ON] ou [REVERB OFF].

Para ligar e desligar o efeito CHORUS, basta manter pressionado o botão [FUNCTION] e pressionar as teclas brancas correspondentes as opções [CHORUS ON] ou [CHORUS OFF].

- **USANDO O TRANSPOSE**

Este piano digital possui uma função TRANSPOSE completa. Se desejar ajustar o nível da função basta manter pressionado o botão [FUNCTION] e pressionar as teclas brancas correspondentes as opções [TRANSPOSE +] ou [TRANSPOSE -]. Esta função tem opção de nível que varia de -12 a +12, sendo o padrão de fábrica = 0.

- **USANDO A FUNÇÃO DOUBLE KEYBOARD**

A função DOUBLE KEYBOARD permite que o teclado do piano seja dividido ao meio, de forma que o lado direito fique responsável pela melodia e o lado esquerdo pela harmonia. Para ligar e desligar esta função mantenha o botão [FUNCTION] pressionado e aperte as teclas brancas [DOUBLE KEYBOARD ON] ou [DOUBLE KEYBOARD OFF].

- **USANDO A FUNÇÃO DUAL / DUO**

A função DUAL permite que você oua dois timbres ou vozes, ou seja, um segundo timbre vai se sobrepor ao timbre principal quando esta função estiver ligada. Para ligar ou desligar a função DUAL mantenha o botão [FUNCTION] pressionado e aperte as teclas brancas [DUO ON] ou [DUO OFF].

- **USANDO A FUNÇÃO RITMO / ACOMPANHAMENTO**

Este piano digital apresenta 200 opções de ritmos ou acompanhamentos que você pode utilizar enquanto toca piano. Para ligar ou desligar a função RITMO pressione o botão [START / STOP]. Para escolher entre as opções de ritmos esteja com a função RITMO ligada e mantenha o botão [FUNCTION] pressionado ao mesmo tempo que seleciona a tecla branca correspondente a um dos oito ritmos principais (8BEAT1, 16BEAT1, ROCK, POP, BRUCE, DANCE, LATIN e WALTZ). Você ainda pode escolher ritmos variados dentro de cada grupo principal, para isso, após selecionar o ritmo principal, mantenha o botão [FUNCTION] pressionado e aperte as teclas brancas [+] ou [-].

**Mudando o tempo do ritmo:** Com o ritmo selecionado mantenha o botão [METRONOME] pressionado e aumente ou diminua o tempo do ritmo apertando as teclas brancas [TEMPO +] ou [TEMPO -] no teclado.

**Controle de volume do ritmo:** Com o ritmo selecionado mantenha o botão [FUNCTION] pressionado e aperte as teclas brancas correspondentes a [ACCVOLUME +] e [ACCVOLUME -].

- **USANDO A FUNÇÃO SYNC**

Você pode utilizar a função SYNC para iniciar a reprodução do ritmo / acompanhamento a partir do toque de qualquer tecla do piano. Para isso aperte o botão [SYN.START]. Você pode explorar a sua criatividade utilizando ainda as funções [CHORD], [FILL IN] e [INTRO./ENDING].

- **USANDO A FUNÇÃO TUNE**

O seu piano digital não precisa ser afinado, porém, se você precisar alterar a afinação do som você poderá utilizar a função TUNE. Para isso, mantenha o botão [FUNCTION] pressionado e aperte as teclas brancas correspondentes as opções [TUNE +] ou [TUNE -].

- **SOM DE DEMONSTRAÇÃO**

Este piano digital apresenta 58 opções de músicas gravadas na memória interna que podem ser reproduzidas no piano. Para ligar e desligar o som de demonstração, basta manter pressionado o botão [FUNCTION] e pressionar as teclas brancas correspondentes as opções [DEMO ON] ou [DEMO OFF]. Você pode alterar a música mantendo o botão [FUNCTION] pressionado e pressionar as teclas brancas correspondentes as opções [+] e [-] no teclado.

- **USANDO O CONJUNTO DE 3 PEDAIS**

Este piano digital é acompanhado por uma unidade composta por três pedais que tem o objetivo de simular as funções dos pedais de um piano acústico. Para utilizá-la basta conectar o plugue dos pedais na entrada [PEDAL UNIT] na parte de baixo do seu piano digital.

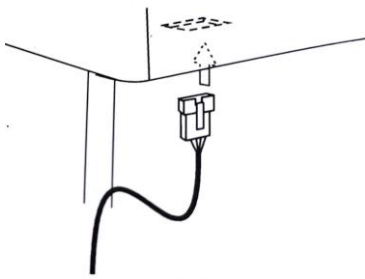

**Pedal “una corda” (pedal da esquerda):** No piano acústico o pedal “una corda” desloca o mecanismo do piano ligeiramente para o lado, fazendo com que cada martelo atinja duas das três cordas em cada uníssono de três cordas, reduzindo o volume do som e alterando ligeiramente a qualidade tonal. Nos pianos digitais este pedal funcionará como uma chave eletrônica ativando um efeito equivalente

**Pedal “Sustain” (pedal da direita):** Nos pianos acústicos o pedal “sustain”, quando pressionado, tem a função mecânica de afastar os abafadores das cordas, permitindo a continuidade do som de cada tecla tocada e a sobreposição de notas. Nos pianos digitais ele também exerce esta função, porém, funciona normalmente como uma chave eletrônica, informando ao instrumento para sustentar o som das notas tocadas quando o pedal estiver pressionado.

**Pedal “Sostenuto” (pedal do meio):** A maneira mais fácil de pensar na função do pedal “sostenuto” é como um pedal de sustain seletivo. Quando o pianista desejar, pode tocar uma tecla ao mesmo tempo que pressiona o pedal sostenuto, assim, o som da nota tocada continuará a soar enquanto o pedal não for solto. Nos digitais, este pedal busca reproduzir este efeito e em alguns modelos ele também pode ter outras funções eletrônicas.

- **GRAVAÇÃO / FUNÇÃO RECORD**

Você pode gravar a música que está tocando utilizando a função [RECORD]. Mantenha o botão [FUNCTION] pressionado e aperte a tecla branca correspondente a função [RECORD] para iniciar a gravação. Neste momento o Metrônomo será acionado (seu som não será gravado e você pode desligá-lo apertando o botão [METRONOME]). Você pode gravar até 5000 notas. Para encerrar a gravação mantenha o botão [FUNCTION] pressionado e aperte a tecla branca correspondente a função [RECORD].

Para reproduzir a gravação mantenha o botão [FUNCTION] pressionado e aperte a tecla branca correspondente a opção [PLAY].

OBS. Você poderá realizar apenas uma gravação por vez. A gravação será armazenada temporariamente na memória interna do piano e será perdida ao gravar uma nova música e ao desligar o instrumento.

- **INTERFACE MIDI USB**

Muitos instrumentos musicais digitais têm suporte MIDI (MUSICAL INSTRUMENT DIGITAL INTERFACE). Esta tecnologia permite a comunicação do instrumento e computador, uma vez conectado ao computador você pode enviar e receber dados MIDI, incluindo informações de desempenho do piano digital e dados do Playback, utilizando *softwares* diversos. Para utilizar esta interface, conecte o cabo USB tipo AB que acompanha o seu piano na conexão USB AB localizada na parte de trás do instrumento, e a outra ponta na conexão USB do seu computador.

Ao conectar o instrumento ao computador pela entrada USB observe os detalhes abaixo para não travar o computador e nem perder arquivos salvos. Caso o computador trave tente reiniciar o software, o sistema operacional do computador ou desligue o instrumento, tornando a ligá-lo após 10 segundos.

a. Use um cabo USB tipo AB com menos de 3 metros. Os cabos USB 3.0 não são compatíveis.

b. Antes de conectar o instrumento a entrada USB do computador, saia de qualquer modo de economia de energia do seu computador.

c. Antes de ligar o instrumento, conecte-o ao computador através da entrada USB.

d. Quando você conecta o instrumento ao computador, você deve aguardar 10 segundos ou mais entre as operações: (1) ao desligar o instrumento e ligar novamente, ou (2) ao conectar/desconectar o cabo USB.

Sistema operacional compatível:

Windows XP SP3 ou posterior (32-bit), Windows Vista (32-bit), Windows 7 (32/64-bit), Windows 8 (32/64-bit), Windows 10 (32/64-bit), Mac OS X Versão 10.5.0 10.8. X, iOS 6 e posterior.

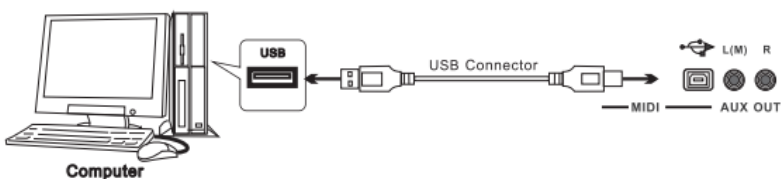



A interface USB-MIDI deste piano digital pode ser utilizada para:

- **Reproduzir as músicas em um computador através do instrumento.**

Você pode reproduzir músicas em seu computador através do instrumento conectado ao seu computador utilizando softwares apropriados. Para saber mais detalhes da utilização desta função, consulte o manual do seu software de reprodução de arquivos MIDI.

- **Gravar a sua performance no computador.**

Ao utilizar um software de gravação de música no computador, você pode gravar o seu desempenho no piano digital como arquivo MIDI.

## 4. VOZES

NO.	Name	Name on Display	NO.	Name	Name on Display	NO.	Name	Name on Display
1	Acoustic Grand Piano	GrandPno	51	Synth Strings 1	Str Syn1	101	FX 5 (brightness)	Bright
2	Bright Acoustic Piano	BritePno	52	Synth Strings 2	Str Syn2	102	FX 6 (goblins)	Goblin
3	Electric Grand Piano	E.G.Pno	53	Choir Aahs	ChoirAah	103	FX 7 (echoes)	Echo
4	Honky-tonk Piano	HnkyTonk	54	Voice Oohs	VoiceOoh	104	FX 8 (sci-fi)	Sci-Fi
5	Electric Piano1	ElecPno1	55	Synth Voice	VoiceSyn	105	Sitar	Sitar
6	Electric Piano2	ElecPno2	56	Orchestra Hit	Orch Hit	106	Banjo	Banjo
7	Harpsichord	Harpschd	57	Trumpet	Trumpet	107	Shamisen	Shamisen
8	Clavichord	Clavi	58	Trombone	Trombone	108	Koto	Koto
9	Celesta	Celesta	59	Tuba	Tuba	109	Kalimba	Kalimba
10	Glockenspiel	Glocken	60	Muted Trumpet	Mute Tpt	110	Bagpipe	Bagpipe
11	Music box	MusicBox	61	French Horn	Fr Horn	111	Fiddle	Fiddle
12	Vibraphone	VbPhone	62	Brass Section	BrassSec	112	Shanai	Shanai
13	Marimba	Marimba	63	Synth Brass 1	BrasSyn1	113	Tinkle Bell	TinkBell
14	Xylophone	Xylophon	64	Synth Brass 2	BrasSyn2	114	Agogo	Agogo
15	Tubular Bells	TubBells	65	Soprano Sax	SopraSax	115	Steel Drums	SteelDrm
16	Dulcimer	Dulcimer	66	Alto Sax	Alto Sax	116	Woodblock	WoodBlk
17	Hammond Organ	HamndOrg	67	Tenor Sax	Teno Sax	117	Taiko Drum	TaikoDrm
18	Percussive Organ	Perc Org	68	Baritone Sax	Bton Sax	118	Melodic Tom	Melod Tm
19	Rock Organ	Rock Org	69	Oboe	Oboe	119	Synth Drum	SynthDrm
20	Church Organ	ChrchOrg	70	English Horn	Eng Hom	120	Reverse Cymbal	RvrsCym
21	Reed Organ	ReedOrgn	71	Bassoon	Bassoon	121	Guitar Fret Noise	GtrNoise
22	Accordian	Acordion	72	Clarinet	Clarinet	122	Breath Noise	Breath
23	Harmonica	Harmnica	73	Piccolo	Piccolo	123	Seashore	SeaShore
24	Tango Accordion	TgAccord	74	Flute	Flute	124	Bird Tweet	BrdTweet
25	Acoustic Guitar (nylon)	GtrNylon	75	Recorder	Recorder	125	Telephone Ring	TelPhone
26	Acoustic Guitar (steel)	GtrSteel	76	Pan Flute	PanFlute	126	Helicopter	Helicptr
27	Electric Guitar (jazz)	Gtr Jazz	77	Bottle Blow	Btl Blow	127	Applause	Applause
28	Electric Guitar (clean)	GtrClean	78	Shakuhachi	ShkHachi	128	Gunshot	GunShot
29	Electric Guitar (muted)	GtrMuted	79	Whistle	Whistle	129	Piano w	Piano W
30	Overdriven Guitar	GtrOvdr	80	Ocarina	Ocarina	130	Piano d	Piano D
31	Distortion Guitar	Gtr Dist	81	Lead 1 (square)	SqrWave	131	Upright Piano 2	Upr Pno2
32	Guitar Harmonics	GtrHarmo	82	Lead 2 (sawtooth)	SawTooth	132	HonkyTonk w	HnkTk W
33	Acoustic Bas	Aco Bass	83	Lead 3 (calliope lead)	Calliope	133	Rhodes2	Rhodes2
34	Electric Bass (finger)	Fig Bass	84	Lead 4 (chiff lead)	Chiff	134	Detuned EP	DetunEP
35	Electric Bass (pick)	PickBass	85	Lead 5 (charang)	Charang	135	E.Piano 1v	EPiano1v
36	Fretless Bass	Fre Bass	86	Lead 6 (voice)	VoicLead	136	60s E.Piano	60sE.Pno
37	Slap Bass 1	SlapBas1	87	Lead 7 (fifths)	5th Lead	137	E.Piano 2	E.Piano2
38	Slap Bass 2	SlapBas2	88	Lead 8 (bass+lead)	BassLead	138	Harpsichord 2	Harpchd2
39	Synth Bass 1	SynBass1	89	Pad 1 (new age)	New Age	139	Clavichord 2	Clav 2
40	Synth Bass 2	SynBass2	90	Pad 2 (warm)	Warm Pad	140	Celesta 2	Celesta2
41	Violin	Violin	91	Pad 3 (polysynth)	PlySynth	141	Glockenspiel2	Glocken2
42	Viola	Viola	92	Pad 4 (choir)	ChoirPad	142	Music Box 2	MusicBox
43	Cello	Cello	93	Pad 5 (bowed)	BowGlass	143	Vibraphone 2	VbPhone2
44	Contrabass	Cnt Bass	94	Pad 6 (metallic)	MetalPad	144	Marimba 2	Marimba2
45	Tremolo Strings	Str trem	95	Pad 7 (halo)	HaloPad	145	Xylophone 2	Xylo 2
46	Pizzicato Strings	Str Pizz	96	Pad 8 (sweep)	Sweep	146	Tubular-bell 2	TubBell2
47	Orchestral Harp	Harp	97	FX 1 (rain)	Rain	147	Santur	Santur
48	Timpani	Timpani	98	FX 2 (soundtrack)	SoundTrk	148	Detuned Or	DetunOr
49	String Ensemble 1	Strings1	99	FX 3 (crystal)	Crystal	149	60's Organ	60sOrgan
50	String Ensemble 2	Strings2	100	FX 4 (atmosphere)	Atmosph	150	Organ	Organ

NO.	Name	Name on Display	NO.	Name	Name on Display	NO.	Name	Name on Display
151	Rock Organ 2	RockOrg2	201	MuteTrumpet 2	MuteTpt2	251	Starship	Starship
152	Church Organ 2	ChrcOrg2	202	French Horn 2	Fr Horn2	252	Burst Noise	BurNoise
153	Reed Organ 2	ReedOrg2	203	Brass 2	Brass 2	253	Laughing	Laughing
154	Accordion 2	Acordio2	204	Analog Brs1	Ana Brs1	254	Screaming	Screamin
155	Harmonica 2	Hamnd 2	205	Analog Brs2	Ana Brs2	255	Punch	Punch
156	Bandoneon	Bandoneo	206	Soprano Sax 2	SoprSax2	256	Heart Beat	Heart
157	Nylon Gt 2	NylonGt2	207	Alto Sax 2	AltoSax2	257	Footsteps	Footstep
158	Ukulele	Ukulele	208	Tenor Sax 2	TenoSax2	258	Machine Gun	Mach Gun
159	Steel Gt 2	SteelGt2	209	BaritoneSax 2	BtonSax2	259	Laser gun	Lase Gun
160	Mandolin	Mandolin	210	Oboe 2	Oboe 2	260	Explosion	Explosio
161	Mellow Gt	MellowGt	211	EnglishHorn 2	EngHom2	261	Luo 1	Luo 1
162	Hawaiian Gt	HawaiiGt	212	Bassoon 2	Bassoon2	262	Luo 2	Luo 2
163	Clean Gt 2	CleanGt2	213	Clarinet 2	Clarint2	263	Luo 3	Luo 3
164	Chorus Gt	ChorusGt	214	Piccolo 2	Piccolo2	264	Luo 4	Luo 4
165	Muted Gt 2	MutedGt2	215	Flute 2	Flute 2	265	Pai Gu	Pai Gu
166	Funk Gt	Funk Gt	216	Recorder 2	Recorde2	266	Qin	Qin
167	Dist. Gt 2	Dist Gt2	217	Pan Flute 2	Pan Fl 2	267	Bian Zhong	BianZho
168	Feedback Gt	Feed Gt	218	Bottle Blow 2	BTBlow2	268	Yang Qin	Yang Qin
169	Synth 1	Synth 1	219	Shakuhachi 2	ShkHach2	269	Liu Qin	Liu Qin
170	Synth 2	Synth 2	220	Sine Wave	SineWave	270	Pi Pa	Pi Pa
171	Synth 3	Synth 3	221	Vox Lead	Vox Lead	271	Zhong Ruan	Zho Ruan
172	Synth 4	Synth 4	222	Space Voice	SpacVioc	272	Da Ruan	Da Ruan
173	Synth 5	Synth 5	223	Syn Mallet	Syn Malt	273	Yue Qin	Yue Qin
174	Synth 6	Synth 6	224	Echo Bell	EchoBell	274	San Xian	San Xian
175	Synth 7	Synth 7	225	Echo Pan	Echo Pan	275	Gu Zheng	Gu Zheng
176	Synth 8	Synth 8	226	Sitar 2	Sitar 2	276	Gu Qin	Gu Qin
177	Synth 9	Synth 9	227	Castanets	Castanet	277	Shen 1	Shen 1
178	Synth 10	Synth 10	228	Concert BD	ConcerBD	278	Shen 2	Shen 2
179	Synth 11	Synth 11	229	808 Tom	808 Tom	279	Na Zi 1	Na Zi 1
180	Synth 12	Synth 12	230	Electric Percussion	ElecPerc	280	Na Zi 2	Na Zi 2
181	Synth 13	Synth 13	231	Gt.CutNoise	GtCtNois	281	Bi Li	Bi Li
182	Synth 14	Synth 14	232	String Slap	Str Slap	282	Guan Zi 1	Guan Zi1
183	Synth 15	Synth 15	233	Fl.KeyClick	KeyClick	283	Guan Zi 2	Guan Zi2
184	Synth 16	Synth 16	234	Thunder	Thunder	284	Ba Wu	Ba Wu
185	Synth 17	Synth 17	235	Wind	Wind	285	Di Zi 1	Di Zi 1
186	Synth 18	Synth 18	236	Stream	Stream	286	Di Zi 2	Di Zi 2
187	Violin 2	Violin 2	237	Bubble	Bubble	287	Hu Lu Si	Hu Lu Si
188	Viola 2	Viola 2	238	Dog	Dog	288	Pai Xiao	Pai Xiao
189	Cello 2	Cello 2	239	HorseGallop	Horse	289	South Xiao	S Xiao
190	Contrabass 2	CntBass2	240	Creaking	Creaking	290	Xiao	Xiao
191	Harp 2	Harp 2	241	Door	Door	291	Kou Di	Kou Di
192	Strings	Strings	242	Scratch	Scratch	292	Xun	Xun
193	SynStrings	Str Syn	243	Wind Chime	WindChim	293	Gao Hu	Gao Hu
194	JUNO Strings	JStrings	244	Car-Engine	Car Engi	294	Er Hu	Er Hu
195	Choir Aahs2	ChoirAh2	245	Car-Stop	Car Stop	295	Zhong Hu	Zhong Hu
196	Voice doo 2	VoiceOh2	246	Car-Pass	Car Pass	296	Ma Tou Qin	MaTouQin
197	Synth Voice2	VoicSyn2	247	Car-Crash	CarCrash	297	Ban Hu	Ban Hu
198	Trumpet 2	Trumpet2	248	Siren	Siren	298	Jing Hu	Jing Hu
199	Trombone 2	Trbn 2	249	Train	Train	299	Hu Ensemble 1	Hu Ense1
200	Tuba 2	Tuba 2	250	Jetplane	Jetplane	300	Hu Ensemble 2	Hu Ense2

## 5. RITMOS

Type	No	NAME	Name on Display	Type	No	NAME	Name on Display	
8 BEAT	1	8 BEAT 1	8BEAT1	DANCE	50	Dance 1	DANCE1	
	2	8 BEAT 2	8BEAT2		51	Dance 2	DANCE2	
	3	8 BEAT 3	8BEAT3		52	Dance 3	DANCE3	
	4	8 BEAT 4	8BEAT4		53	Dance 4	DANCE4	
	5	8 BEAT 5	8BEAT5		54	Dance 5	DANCE5	
	6	8 BEAT 6	8BEAT6		55	E DANCE 1	EDANCE 1	
	7	8 BEAT 7	8BEAT7		56	E DANCE 2	EDANCE 2	
	8	8 BEAT 8	8BEAT8		57	LATIN 1	LATIN1	
16 BEAT	9	16 BEAT 1	16BEAT1	LATIN	58	LATIN 2	LATIN2	
	10	16 BEAT 2	16BEAT2		59	LATIN 3	LATIN3	
	11	16 BEAT 3	16BEAT3		60	TANGO	TANGO	
	12	16 BEAT 4	16BEAT4		61	RUMBA	RUMBA	
	13	16 BEAT 5	16BEAT5		62	CHACHA	CHACHA	
	14	16 BEAT 6	16BEAT6		63	SAMBA	SAMBA	
	15	16 BEAT 7	16BEAT7		64	R&B 1	R&B1	
	16	16 BEAT 8	16BEAT8		65	R&B 2	R&B2	
ROCK	17	Rock 1	ROCK1	R&B	66	R&B 3	R&B3	
	18	Rock 2	ROCK2		67	R&B 4	R&B4	
	19	Rock 3	ROCK3		68	R&B 5	R&B5	
	20	Rock 4	ROCK4		69	Rap 1	RAP1	
	21	Rock 5	ROCK5		70	Rap 2	RAP2	
	22	Punk Rock	PUNKROC		FUNK	71	Funk 1	FUNK1
	23	slow rock	SLOWROC			72	Funk 2	FUNK2
	24	Folk Rock	FOLKROCK			73	Funk 3	FUNK3
25	POP 1	POP1	74	Funk 4		FUNK4		
POP	26	POP 2	POP2	SOUL	75	Funk 5	FUNK5	
	27	POP 3	POP3		76	Soul 1	SOUL1	
	28	POP 4	POP4		77	Soul 2	SOUL2	
	29	POP 5	POP5		78	Soul 3	SOUL3	
	30	FOLK POP	FOLK POP		79	Soul 4	SOUL4	
	31	NEW AGE	NEW AGE		80	Soul 5	SOUL5	
	32	POP BOSSA	P BOSSA		TRADITIONAL	81	WALTZ 1	WALTZ1
	33	BLUES 1	BLUES 1			82	WALTZ 2	WALTZ2
34	BLUES 2	BLUES 2	83	WALTZ 3		WALTZ3		
35	blue grass	BLUEGRS	84	WALTZ 4		WALTZ4		
36	bebop	BEBOP	85	WALTZ 5		WALTZ5		
37	motown	MOTOWN	FOX TROT	86		FOX TROT 1	FOXTROT1	
38	berryblues	BERRBLUE		87		FOX TROT 2	FOXTROT2	
39	LANGE	LANGE		88		FOX TROT 3	FOXTROT3	
40	BLUE BOOGIE	B BOOGIE		89	FOX TROT 4	FOXTROT4		
41	BIG BAND	BIGBAND		90	FOX TROT 5	FOXTROT5		
42	FUSION	FUSION		JAZZ	91	JAZZ 1	JAZZ1	
43	COUNTRY 1	COUNTRY1			92	JAZZ 2	JAZZ2	
44	COUNTRY 2	COUNTRY2			93	JAZZ 3	JAZZ3	
45	COUNTRY 3	COUNTRY3	94		JAZZ 4	JAZZ4		
46	COUNTRY 4	COUNTRY4	95		JAZZ 5	JAZZ5		
47	COUNTRY 5	COUNTRY5	ORIENTAL		96	MONGOLIAN	MONGO	
COUNTRY	48	COUNTRY POP			CUNPOP	97	ARABIAN	ARABIAN
	49	COUNTRY SWING			CSWING	98	MOUNTAIN	MOUNTAIN
					99	HAWAII	HAWAII	
				100	MUSETTE	MUSETTE		

## 6. TERMO DE GARANTIA

Pelo presente Termo de Garantia a A. Essenfelder Instrumentos Musicais LTDA declara garantir, pelo período de 12 meses (3 meses + 9 meses), a partir da data da Nota Fiscal, os Pianos Digitais modelos E100, E300 e E500, por qualquer defeito de fabricação que cause o seu mau funcionamento. Para isto comprometemo-nos a reparar o produto de forma a eliminar os seus defeitos em oficina / assistência técnica credenciada pela empresa; bem como realizar a troca do produto quando necessário.

### **Esta garantia não se estende a:**

- Defeitos produzidos por quedas, choques, efeitos do clima ou quaisquer problemas ocorridos no transporte após entrega do produto;
- Desgaste natural ou intervenção de terceiros não credenciados por esta empresa; Utilização inadequada, não seguindo rigorosamente as recomendações de precauções descritas abaixo.

### **Recomendações / precauções:**

- Não coloque o cabo de alimentação perto de fontes de calor como aquecedores.
- Não dobre, curve demais ou coloque peso sobre o cabo de alimentação evitando danos ao mesmo.
- Use apenas a tensão especificada como correta para o instrumento. A tensão requerida é impressa na identificação do instrumento.
- Não abra o piano, tente desmontar ou modificar os componentes internos do instrumento de qualquer maneira.
- Não insira os dedos ou objetos nos espaços presentes no instrumento ou entre as teclas do teclado.
- Não apoie o seu peso ou coloque objetos pesados sobre o instrumento bem como não use força excessiva nos botões, interruptores e conectores.

- Não exponha o instrumento a chuva, não o use perto de água ou em ambientes úmidos nem próximo a qualquer recipiente (como vasos, garrafas ou copos) que contenha líquido que possa derramar.
- Não coloque o instrumento em uma posição instável ou em local onde ele possa cair acidentalmente.
- Antes de mover o instrumento remova todos os cabos conectados, assim evitará danos aos cabos e acidentes.
- Use apenas o suporte especificado para o instrumento. Ao instalar o instrumento no suporte ou rack, use somente os parafusos fornecidos.



ESSENFELDER